

FFT

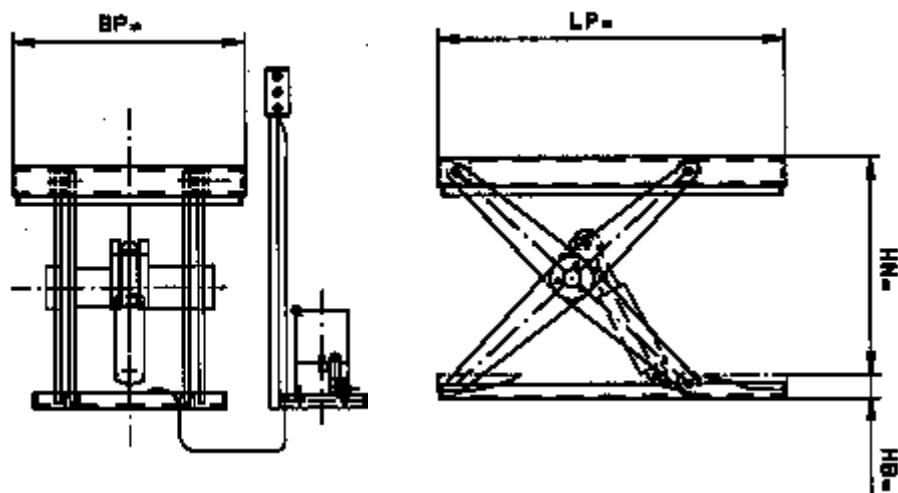

UFFT

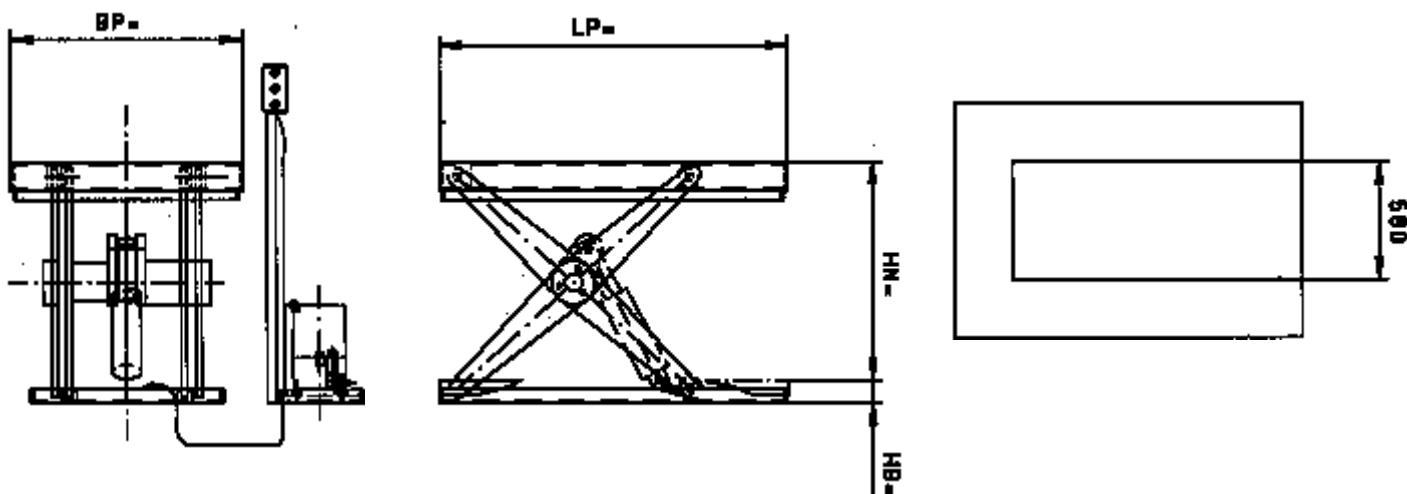

Typ	Tragfähigkeit in kg	Plattform		Nutzhub HN in mm	Hubzeit in sek.	Antriebsleistung in kW	Bauhöhe HB in mm
		Breite BP in mm	Länge LP in mm				
FFT 05/60/90	500	600	900	630	9	0,75	80
FFT 06/90/150	600	900	1500	720	13	0,75	80
FFT 06/90/150*	600	900	1500	970	19	0,75	80
FFT 1/80/135	1000	800	1350	820	13	0,75	80
FFT 1/100/135	1000	1000	1350	820	13	0,75	80
FFT 2/80/135	2000	800	1350	820	24	0,75	100
FFT 2/100/135	2000	1000	1350	820	24	0,75	100
UFFT 06/90/145	600	900	1450	720	13	0,75	80
UFFT 06/90/145*	600	900	1450	970	19	0,75	80
UFFT 1/106/135	1000	1060	1350	820	13	0,75	80
UFFT 2/116/135	2000	1160	1350	800	23	0,75	100

Handtaster lose am Kabel

* = Hebetisch muss am Boden verdrübelt werden

Flachformtische (mit separaten Aggregaten)